



INSTRUCTIONS D'INSTALLATION

Accessoire
**PARE-CHOCS ARRIÈRE
EN ALUMINIUM**
N° DE PIÈCE 0SP83-HL6-C00
Inclus 0SP83-HL6-A00 et 0SP73-
HL6-C80

Application
**SXS1000S2X
SXS1000S2R**

N° du document
MII 16561
Date de parution
Mai 2022

Revendeur Honda : Prière de remettre une copie de ces instructions à votre client.

LISTE DES PIÈCES

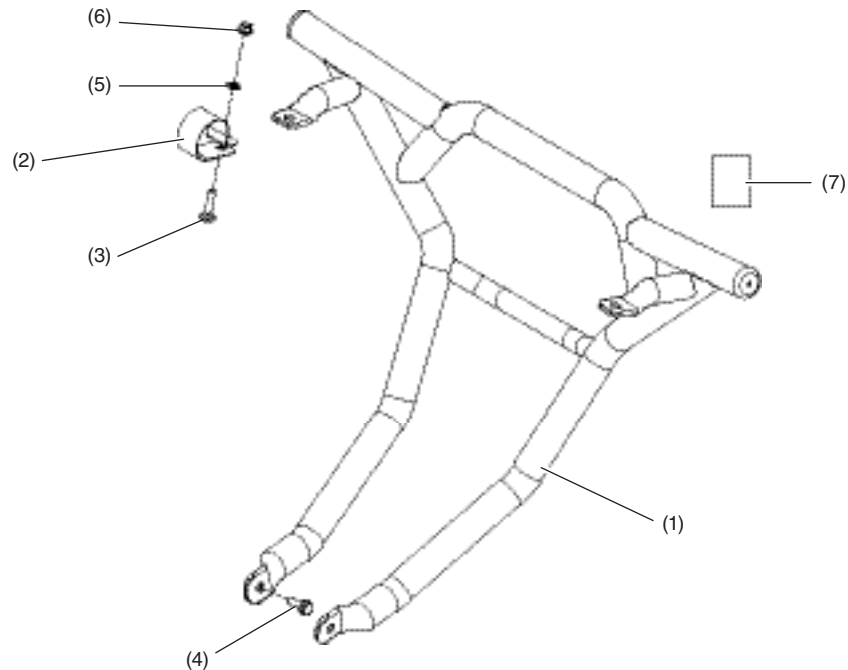

N°	Description	Qté
(1)	Pare-chocs arrière en aluminium	1
(2)	Bride de serrage	2
(3)	Boulon de carrosserie de 35 mm	2
(4)	Boulon à embase de 12 x 25 mm	2
(5)	Rondelle	4
(6)	Écrou à embase	4
(7)	URL des directives d'installation	1

OUTILS REQUIS

Douille (12 mm)
Clé à cliquet
Clé dynamométrique
Clé polygonale (12 mm)
Clé hexagonale (5 mm)

TABLEAU DES COUPLES

Serrez toutes les vis, les boulons et les écrous aux valeurs de couple spécifiées. Consultez le manuel d'entretien pour obtenir les couples de serrage des pièces retirées.

Article	N·m	kgf·m	lbf·pi
Boulon à embase de 12 mm	20	2,2	16
Boulon à épaulement de 5 mm (boulon d'origine)	4	0,4	2,95

INSTALLATION

⚠ ATTENTION

Pour prévenir les brûlures, laissez le moteur, le système d'échappement, le radiateur, etc. se refroidir avant d'installer l'accessoire.

1. Retirez le carénage arrière d'origine et la quincaillerie d'origine du tube arrière, tel que montré.

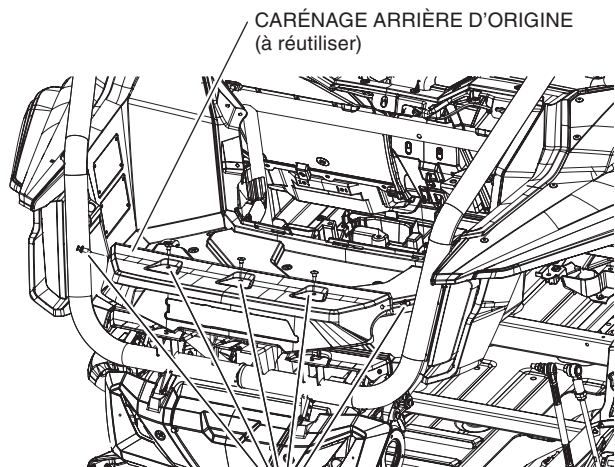

QUINCAILLERIE D'ORIGINE (à réutiliser)

2. Installez les deux brides de serrage sur le tube arrière, tel que montré.

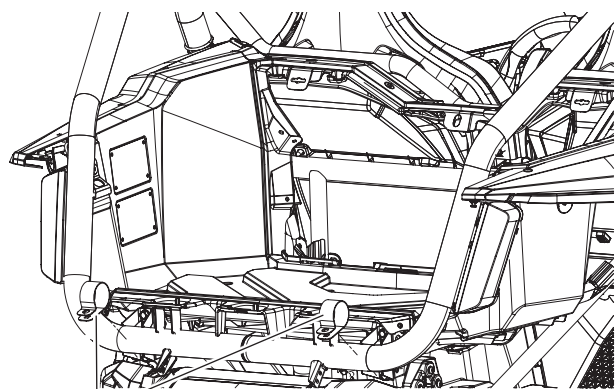

BRIDES DE SERRAGE

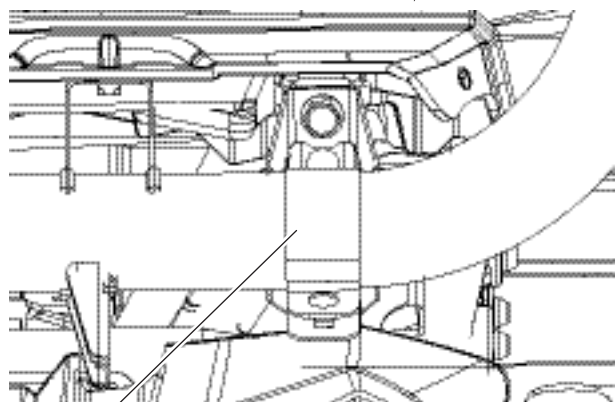

BRIDE DE SERRAGE

3. Installez sans serrer la partie supérieure du pare-chocs arrière sur le dessus des brides de serrage à l'aide des boulons de carrosserie de 35 mm, des rondelles et des écrous à embase, tel que montré.

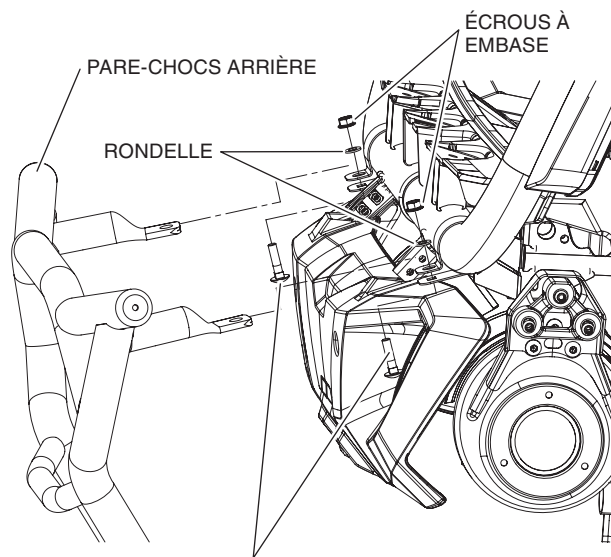

BOULONS DE CARROSSERIE de 35 mm

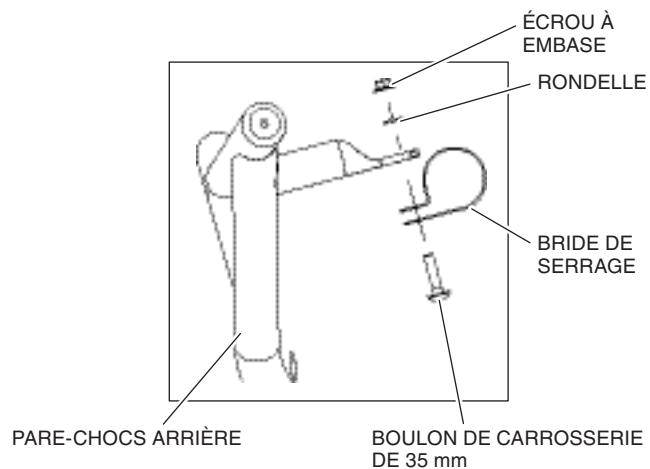

4. Installez sans serrer la partie inférieure du pare-chocs arrière à l'aide des boulons à embase de 12 x 25 mm, des rondelles et des écrous à embase, tel que montré.

BOULON À EMBASE DE 12 x 25 mm

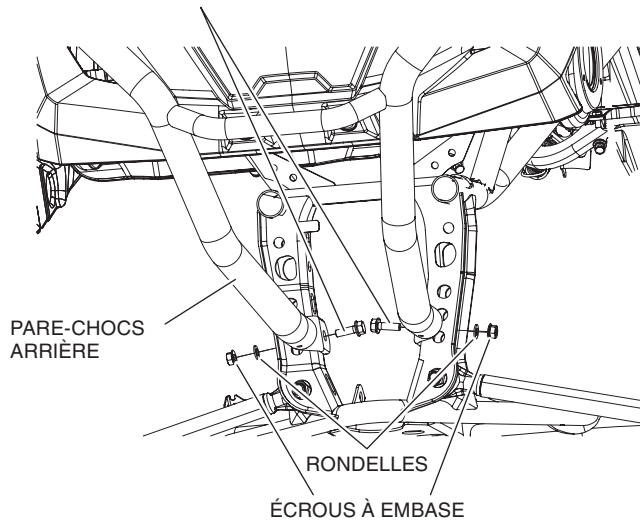

5. Serrez tous les boulons aux valeurs spécifiées dans le TABLEAU DES COUPLES.
6. Réinstallez le carénage arrière d'origine sur le tube arrière à l'aide de la quincaillerie d'origine, tel que montré.

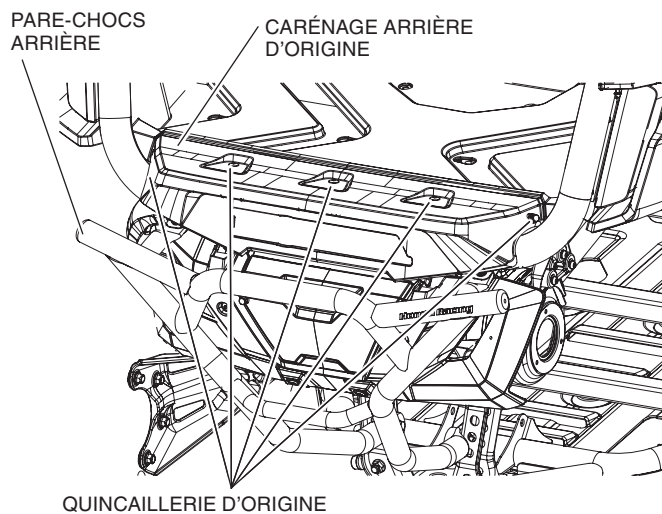



DIRECTIVES D'INSTALLATION

Accessoire
**SUPPORT DE RÉFLECTEUR
DE PARE-CHOCS AVANT**
Numéro de pièce
0SP73-HL6-C80

Application
**SXS1000S2X/S2XD/
S2R/S4X/S4XD**

N° de publication
MII 17811
Date d'émission
Mai 2022

Concessionnaire Honda : Prière de remettre un exemplaire de ces directives à votre client.

LISTE DES PIÈCES

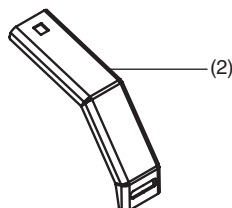
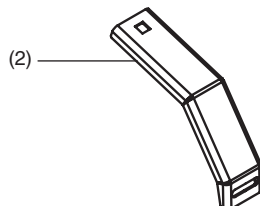

N°	Description	Qté
(1)	Guide d'instructions d'installation	1
(2)	Support de réflecteur arrière	2

PIÈCES REQUISES

Pare-chocs arrière en acier
(numéro de pièce 0SP73-HL6-A00)

OU

Pare-chocs arrière en aluminium
(numéro de pièce 0SP83-HL6-A00)

OUTILS REQUIS

Clé à fourche (12 mm)

Clé à fourche ou à douille (10 mm)

TABLEAU DES COUPLES

Article	N·m	kgf·m	lbf·pi
Boulon de carrosserie M8	24,5 ± 3,5	2,49 ± 0,30	18 ± 3
Écrou M6	10 ± 2	1,03 ± 0,21	7,4 ± 1,5

INSTALLATION

⚠ **ATTENTION** : Pour prévenir les brûlures, laisser refroidir le moteur, le système d'échappement, le radiateur, etc., avant d'installer l'accessoire.

REMARQUE : Les images représentent le pare-chocs arrière en aluminium, mais les mêmes étapes sont applicables au pare-chocs arrière en acier.

1. Retirer la quincaillerie d'origine existante du pare-chocs arrière avant d'installer le support de réflecteur arrière. (Support du pare-chocs arrière côté conducteur et passager)

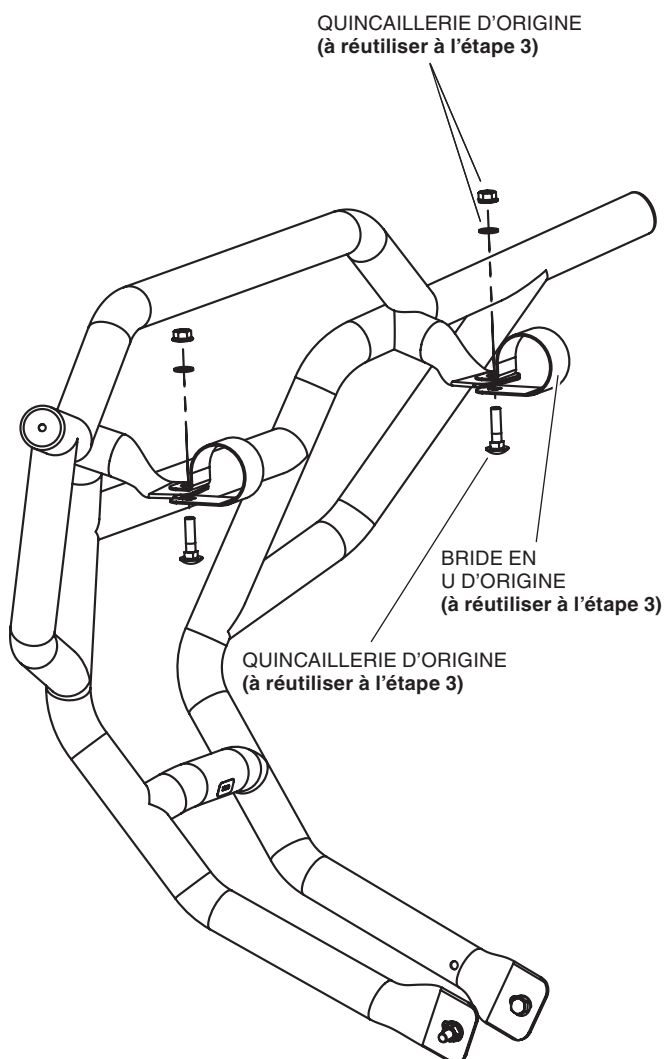

2. Retirer le réflecteur existant et la quincaillerie d'origine du véhicule.

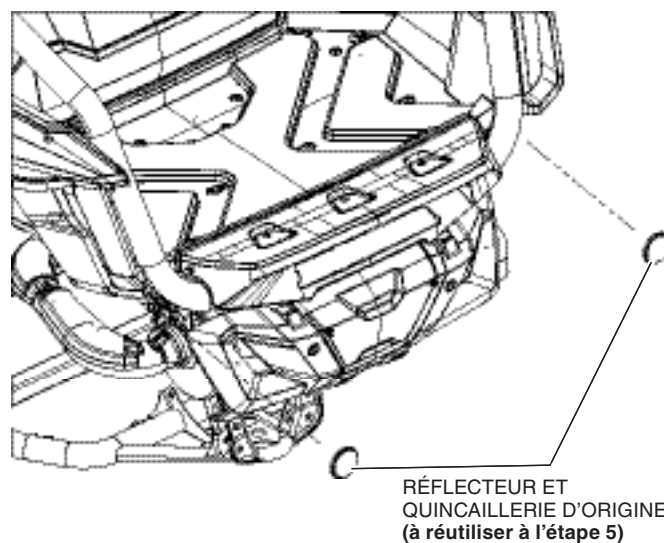
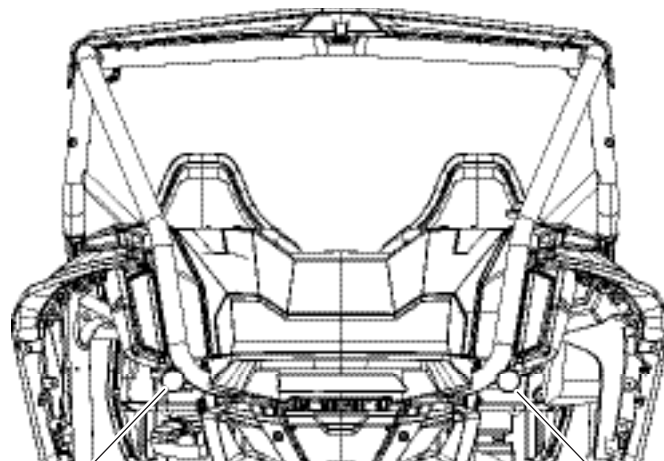

3. Installer le support de réflecteur arrière entre le tube aplati du pare-chocs arrière et la bride en U, puis remettre la quincaillerie d'origine en place.

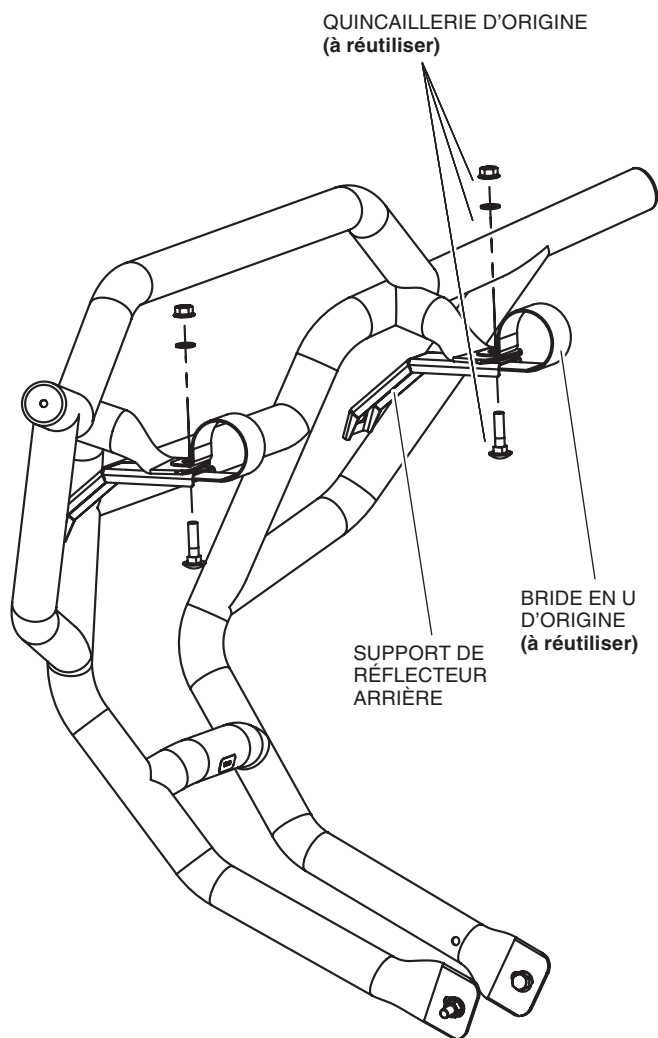

4. Serrer l'écrou hexagonal au couple spécifié dans le TABLEAU DES COUPLES à la page 1 de ce document.

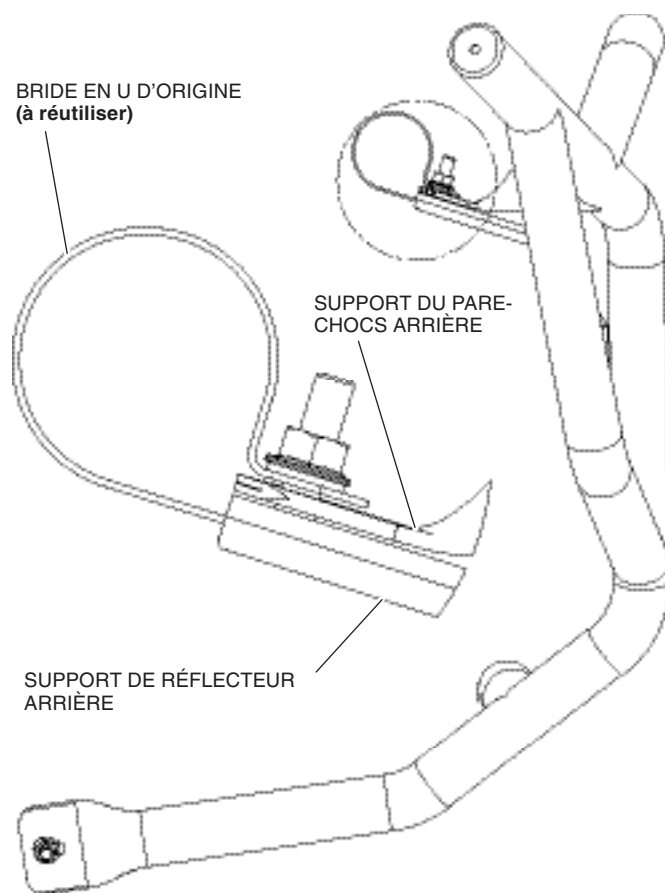

5. Installer les réflecteurs d'origine en utilisant la quincaillerie d'origine sur les supports de réflecteur. Serrer la quincaillerie au couple spécifié dans le TABLEAU DES COUPLES à la page 1 de ce document.

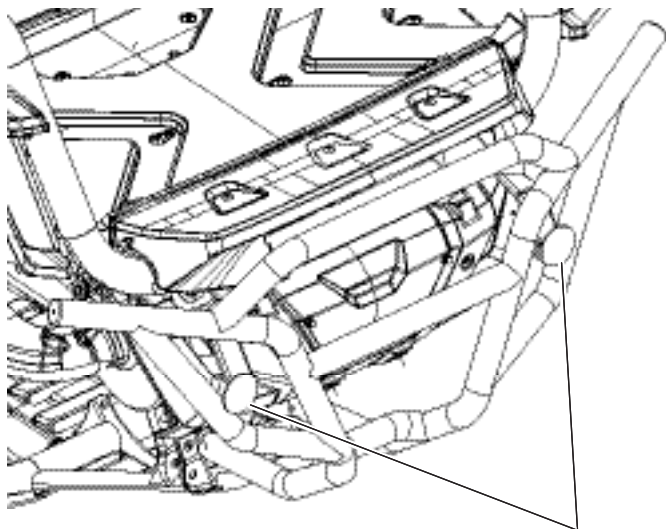

RÉFLECTEUR ET
QUINCAILLERIE D'ORIGINE